

1 Leistungsbeschreibung IGS Türen

Türen EI30
Vollwände EI30
Glaswände EI30



PVA AG
8852 Altendorf
T 055 451 95 95
www.pva.ch



MIT HOLZ
NATÜRLICHE RÄUME

VKF- und Klassifizierungsnummern	3
1 Leistungsbeschreibung IGS Türen	6
1.1 1-flg. Türe mit Vollspankern, stumpf, auf Stahlzarge, ohne Glas, EI30	6
1.2 1-flg. Türe Vollspan mit Flachskern, ohne Glas, EI30.....	8
1.3 1-flg. Türe mit Korkkern, mit / ohne Glas, EI30	10
1.4 1-flg. Türe aus Massivfriesen, mit Glas, EI30	12
1.5 1-flg. Türe Vollspan- /Schalldämmkern, mit / ohne Glas, EI30	14
1.6 2-flg. Türe Vollspan- /Schalldämmkern, mit oder ohne Glas, EI30	16
1.7 2-flg. Türe Vollspan mit Flachskern, ohne Glas, EI30.....	18
1.8 2-flg. Türe Vollspan mit Flachskern, mit Glas, EI30	20
1.9 2-flg. Türe Massivfries, mit Glas, EI30	22
1.10 1-flg. Türe Massivfries, Vollspan- /Schalldämmkern, mit/ohne Glas, in zugehöriger Tragkonstruktion EI30	24
1.11 2-flg. Türe Massivfries, Vollspan- /Schalldämmkern, mit/ohne Glas in zugehöriger Tragkonstruktion EI30	26
1.12 Vollwand VS Span / Schall-Dämm /(Zugehörige Tragkonstruktion), EI30.....	28
1.13 Vollwand VS Flachs (Keine Zugehörige Tragkonstruktion), EI30	30
1.14 Glaswand EI 30 (zugehörige Tragkonstruktion).....	33
1.15 1-flg. Türe Vollspankern, stumpf, mit verdecktem Dämmschichtbildner, ohne Glas, EI30	36

VKF- und Klassifizierungsnummern

1-flg. IGS Element EI30

- 1-flg. Türe Vollspan 40 mm auf Stahlzarge stumpf
- 1-flg. Türe Vollspan / Flachs
- 1-flg. Türe Vollspan / Flachs / Massivfries Glas
- 1-flg. Türe Schall Dämm
- 1-flg. Türe Schall Dämm Glas
- 1-flg. Türe Korkkern
- 1-flg. Türe Korkkern Glas

[VKF 16'906](#)

KB 065-001-2019

[VKF 16'907](#)

KB 065-002-2019

[VKF 16'908](#)

KB 065-003-2019

[VKF 16'909](#)

KB 065-004-2019

[VKF 16'910](#)

KB 065-005-2019

[VKF 31'353](#)

In Zulassung

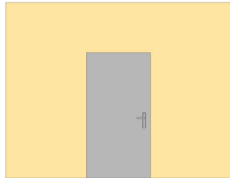
1-flg. IGS Element in Tragkonstruktion EI30

- 1-flg. Türe Vollspan / Flachs
- 1-flg. Türe Vollspan / Flachs / Massivfries Glas
- 1-flg. Türe Schall Dämm
- 1-flg. Türe Schall Dämm Glas

[VKF 23'238](#)

KB 065-010-2019

[VKF 23'239](#)

KB 065-011-2019

[VKF 23'244](#)

KB 065-012-2019

[VKF 23'274](#)

KB 065-013-2019

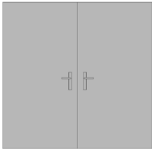
2-flg. IGS Element EI30

- 2-flg. Türe Vollspan / Flachs
- 2-flg. Türe Vollspan / Flachs / Massivfries Glas
- 2-flg. Türe Schall Dämm
- 2-flg. Türe Schall Dämm Glas

[VKF 22'839](#)

KB 065-006-2019

[VKF 22'846](#)

KB 065-007-2019

[VKF 22'851](#)

KB 065-008-2019

[VKF 22'857](#)

KB 065-009-2019

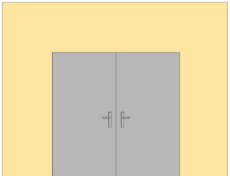
2-flg. IGS Element in Tragkonstruktion EI30

- 2-flg. Türe Vollspan / Flachs
- 2-flg. Türe Vollspan / Flachs / Massivfries Glas
- 2-flg. Türe Schall Dämm
- 2-flg. Türe Schall Dämm Glas

[VKF 23'277](#)

KB 065-014-2019

[VKF 23'279](#)

KB 065-015-2019

[VKF 23'281](#)

KB 065-016-2019

[VKF 23'285](#)

KB 065-017-2019

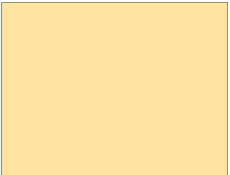
IGS Wand EI30/E

- EI30 Vollwand Vollspan
- EI30 Vollwand Schall Dämm
- EI30 Glaswand

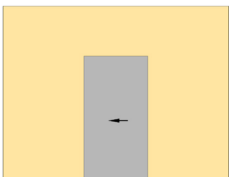
[VKF 23'227](#)[VKF 23'228](#)[VKF 23'233](#)**1-flg. IGS Schiebetüre EI30**

- 1-flg. Schiebetüre
- 1-flg. Schiebetüre mit Glas

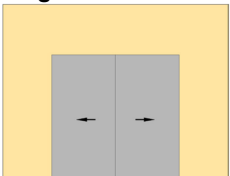
[VKF 26'331](#)[VKF 26'332](#)**2-flg. IGS Schiebetüre EI30**

- 2-flg. Schiebetüre
- 2-flg. Schiebetüre mit Glas

[VKF 26'337](#)[VKF 26'339](#)

Übersicht IGS Brandschutzprodukte



Brandschutzprodukte

Maximale Lichtmasse (Breite / Höhe / Fläche)

• 1-flüglige Türen	1'265 mm	2'590 mm	3 m ²
• 2-flüglige Türen	2'530 mm	2'590 mm	6 m ²
• 1-flüglige Türen in Übergrösse	2'500 mm	3'000 mm	7.5 m ²
• 2-flüglige Türen in Übergrösse	5'000 mm	3'000 mm	15 m ²
• Schiebetüren	8'000 mm	4'500 mm	27 m ²
• Teleskopschiebetüren	16'200 mm	5'700 mm	61.6 m ²
• Trennwände	endlos	4000 mm	
• Historische Türen	auf Anfrage		

Aufbau Brandschutzdokumentation

1 Leistungsbeschreibung

- Türen EI30
- Glaswände EI30
- Vollwände EI30

2 Stahlzargen

- Stahlzarge EI30
- Hersteller

3 Verglasungen

- Allgemeine Infos
- IV-Verglasung
- Monoverglasung

4 Ausführungsdetails

- Rahmen
- Beschläge
- Div. Einbauten

5 Montageanleitung

- Holzrahmen
- Stahlzarge



Haftungsausschluss

In der vorliegenden Brandschutzdokumentation werden die zulässigen Dimensionen der IGS-Brandschutz-elemente und die möglichen Ausführungsvarianten aufgezeigt. Die für den jeweiligen Einsatz richtige Produkte- und Konstruktionswahl sowie die vorschrifts- und fachgemässe Weiterverarbeitung und Montage der Elemente liegen im Verantwortungsbereich des Fachbetriebs.

1 Leistungsbeschreibung IGS Türen

1.1 1-flg. Türe mit Vollspankern, stumpf, auf Stahlzarge, ohne Glas, EI30 (VKF Anerkennung Nr. [16906](#))

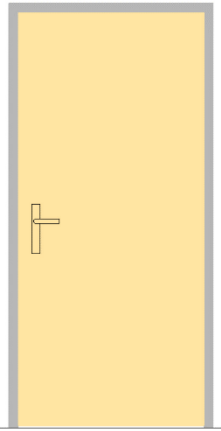

Hauptmerkmale		
Türaufbau: <ul style="list-style-type: none"> <i>Kern:</i> Vollspanplatte <i>Deck:</i> HDF / MDF / Exterior mit / ohne Alueinlagen <i>Einleimer:</i> Eiche / Sipo massiv, KVZ, schichtverleimt <i>Anleimer:</i> gem. Dok. 4 „Ausführungsdetails“ 	Mögliche Zwischenlagen: <ul style="list-style-type: none"> Alubleche, $d \leq 0.5$ mm Bleieinlage: nicht geprüft Oberfläche: <ul style="list-style-type: none"> roh, geölt, lasiert oder lackiert Furniere & Beschichtungen bis 1.5 mm Dicke sind auf der Fläche erlaubt. Alu-Bleche: nicht geprüft Türdoppel: <ul style="list-style-type: none"> nicht geprüft 	Kantenschutzprofil: <ul style="list-style-type: none"> nicht geprüft Verglasung: <ul style="list-style-type: none"> nicht geprüft
Stahlzarge: <ul style="list-style-type: none"> Stahlumfassungszarge UDS 48 Steckzarge Designzarge gem. Dok. 2 „Stahlzargen“ 	Holz-Rahmen/Futter: <ul style="list-style-type: none"> nicht geprüft 	Einbau in: <ul style="list-style-type: none"> Massivbauwand ≥ 150 mm Leichtbauwand ≥ 100 mm Normtragwände nach Lignum EI30, EI60 und EI90

Maximal zulässige Lichtmasse	Türe mit Vollspankern ohne Aluzwischenlage	Türe mit Vollspankern und Aluzwischenlage
	Hmax: 2'250 mm Bmax: 1'100 mm Amax: 2.48 m ² (Türdicke ≥ 39 mm)	Hmax: 2'590 mm Bmax: 1'265 mm Amax: 2.97 m ² (Türdicke ≥ 39 mm)

Ausführungsdetails (weitere Angaben gem. Dok. 4 „Ausführungsdetails“)		
Türblatt	Falzbreite	Stumpf, Ableitung aus Zargenfalz
	Band	min. 2 Stk. Objektbänder*
	Schloss	min. 1-Fallenschloss z. B. Glutz 1102* / Glutz Treplane 1834*
	Zylinder	Zylinder, mechatronischer Zylinder, ohne Zylinder / BB mit Blindschild
	Drücker, Schild	Stahl-Vierkantstifte
	Elektroübergang	----
	Spion	≤ Ø15 mm Bohrdurchmesser
	Türschliesser	aufgesetzter TS*
	Schwelle, Winkel	Bodenluft, Absenkichtung z. B. Planet, Schwelle Winkel 30/40, Rahmen vierseitig
	Abschottung	----
	Elektrodose	----
Stahlzarge	Falz	≥ 48 x 17 mm (Tiefe inkl. Gummidichtung x Breite) gem. Dok. 4 „Ausführungsdetails“
	Schliessblech	Vibro-Stop, Riegel ausgestanzt / Brandschutz-Elektrotüröffner z. B. eff eff 118
	Dichtung	Silikon, EPDM, gem. Dok. 4 „Ausführungsdetails“ Kombidichtung, gem. Dok. 4 „Ausführungsdetails“

* gleich stark, stärker oder ähnliches Produkt / gem. Dok. 4 „Ausführungsdetails“

1.2 1-flg. Türe Vollspan mit Flachskern, ohne Glas, EI30
(VKF Anerkennung Nr. [16907](#))

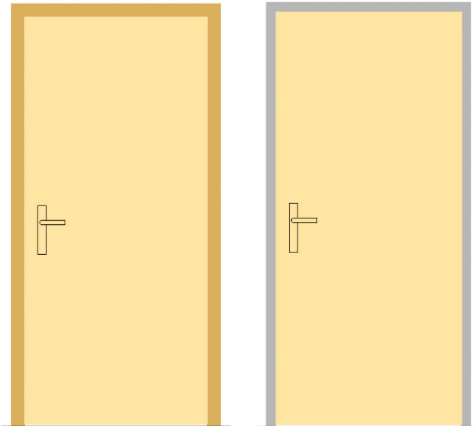

Hauptmerkmale		
<p>Türaufbau:</p> <ul style="list-style-type: none"> <i>Kern:</i> Flachplatte <i>Deck:</i> HDF / MDF / Exterior <i>Kanten:</i> Eiche / Sipo massiv, KVZ, schichtverleimt <i>Anleimer:</i> gem. Dok. 4 „Ausführungsdetails“ 	<p>Mögliche Zwischenlagen:</p> <ul style="list-style-type: none"> Alubleche, $d \leq 0.5$ mm Bleieinlagen, $d \leq 1$ mm ab Dicke 50 mm <p>Oberfläche:</p> <ul style="list-style-type: none"> roh, geölt, lasiert oder lackiert Furniere & Beschichtungen bis 1.5 mm Dicke sind auf der Fläche erlaubt, inkl. Alu, KH Argotherm und Alumax <p>Türdoppel:</p> <ul style="list-style-type: none"> gem. Dok. 4 „Ausführungsdetails“ 	<p>Kantenschutzprofil:</p> <ul style="list-style-type: none"> gem. Dok. 4 „Ausführungsdetails“ <p>Verglasung:</p> <ul style="list-style-type: none"> nicht geprüft
<p>Stahlzarge:</p> <ul style="list-style-type: none"> Stahlumfassungszarge Steckzarge Designzarge gem. Dok. 2 „Stahlzargen“ 	<p>Holz-Rahmen/Futter:</p> <ul style="list-style-type: none"> Blendrahmen Blockrahmen Blockfutter gem. Dok. 4 „Ausführungsdetails“ 	<p>Einbau in:</p> <ul style="list-style-type: none"> Massivbauwand ≥ 150 mm Leichtbauwand ≥ 100 mm Normtragwände nach Lignum EI30, EI60 und EI90

Maximal zulässige Lichtmasse*	Türe ohne Aluoberfläche	Türe mit Aluoberfläche
	Hmax: 2'250 mm Bmax: 1'100 mm Amax: 2.48 m ² (Türdicke ≥ 44 mm)	LHmax: 2'250 mm LBmax: 1'100 mm Amax: 2.48 m ² (Türdicke ≥ 45 mm)

* grössere Türen auf Anfrage

Ausführungsdetails (weitere Angaben gem. Dok. 4 „Ausführungsdetails“)		
Türblatt	Falzbreite	 <p>Breite \geq 13 mm Breite = 15 mm</p> <p><i>Falztiefen: Ableitung aus Rahmenfalz</i></p>
	Band	min. 2 Stk. Objektbänder / Einbohrbänder z. B. SASSBA HR 18–EI 30*
	Schloss	min. 1-Fallenschloss z. B. Glutz 1102* / Glutz Treplane 1834*
	Zylinder	Zylinder, mechatronischer Zylinder, ohne Zylinder / BB mit Blindschild
	Drücker, Schild	Stahl-Vierkantstifte
	Elektroübergang	Ausfräsung Rahmen und Türen z. B. Dorma Kü 480*
	Spion	\leq Ø15 mm Bohrdurchmesser
	Türschliesser	aufgesetzter TS, integrierter TS Türdicke \geq 50 mm z. B. Dorma ITS 96*
	Schwelle, Winkel	Bodenluft, Absenkdichtung z. B. Planet, Schwelle Winkel 30/40, Rahmen vierseitig
	Abschottung	----
	Elektrodose	---
Holzrahmen	Querschnitte	Blendrahmen mindestens: 50 x 44 mm (Breite x Tiefe) Blockrahmen mindestens: 45 x 44 mm (Breite x Tiefe)
	Falz	\geq 32 x 15 mm, Türe stumpf: \geq 34 x 15 mm (Tiefe inkl. Gummidichtung)
	Schliessblech	Lappen-, Winkel- und Einfrässchliessblech aus Stahl \geq 1.5 mm Blechdicke z. B. Glutz B-1001 / Glutz B-1151* / Brandschutz Elektrotüröffner z. B. Glutz 91004
	Dichtung	Silikon, EPDM (Überschlagsdichtung geprüft), gem. Dok. 4 „Ausführungsdetails“
Stahlzarge	Falz	\geq 34 x 17 mm (Tiefe inkl. Gummidichtung x Breite) gem. Dok. 4 „Ausführungsdetails“
	Schliessblech	Vibro-Stop, Riegel ausgestanzt / Brandschutz-Elektrotüröffner z. B. eff eff 118
	Dichtung	Silikon, EPDM (Überschlagsdichtung geprüft) gem. Dok. 4 „Ausführungsdetails“ Kombidichtung, gem. Dok. 4 „Ausführungsdetails“
	Oberteil	nicht geprüft

* gleich stark, stärker oder ähnliches Produkt / gem. Dok. 4 „Ausführungsdetails“

1.3 1-flg. Türe mit Korkkern, mit / ohne Glas, EI30
(VKF Anerkennung Nr. [31'353](#), ohne Glas)

IN ZULASSUNGSVERFAHREN, mit Glas)

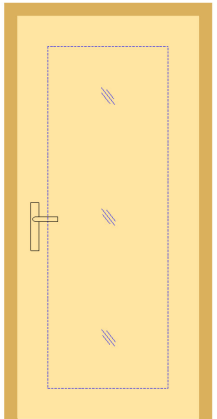

Hauptmerkmale		
<p>Türaufbau:</p> <ul style="list-style-type: none"> <i>Kern:</i> Korkplatte <i>Deck:</i> HDF / MDF / Exterior <i>Kanten:</i> Eiche / Sipo massiv, KVZ, schichtverleimt <i>Anleimer:</i> gem. Dok. 4 „Ausführungsdetails“ 	<p>Mögliche Zwischenlagen:</p> <ul style="list-style-type: none"> Alubleche, $d \leq 0,5$ mm Bleieinlage: nicht geprüft <p>Oberfläche:</p> <ul style="list-style-type: none"> roh, geölt, lasiert oder lackiert Furniere & Beschichtungen bis 1.5 mm Dicke sind auf der Fläche erlaubt, inkl. Alu, KH Argotherm und Alumax <p>Türdoppel:</p> <ul style="list-style-type: none"> gem. Dok. 4 „Ausführungsdetails“ 	<p>Kantenschutzprofil:</p> <ul style="list-style-type: none"> gem. Dok. 4 „Ausführungsdetails“ <p>Verglasung:</p> <ul style="list-style-type: none"> In Zulassungsverfahren
<p>Stahlzargen:</p> <ul style="list-style-type: none"> nicht geprüft 	<p>Holz-Rahmen/Futter:</p> <ul style="list-style-type: none"> Blendrahmen Blockrahmen Blockfutter gem. Dok. 4 „Ausführungsdetails“ 	<p>Einbau in:</p> <ul style="list-style-type: none"> Massivbauwand ≥ 150 mm Leichtbauwand ≥ 100 mm Normtragwände nach Lignum EI30, EI60 und EI90

Maximal zulässige Lichtmasse*	Türe ohne Aluoberfläche	Türe mit Aluoberfläche
	LHmax: 2'250 mm LBmax: 1'100 mm Amax: 2.48 m ² (Türdicke ≥ 57 mm)	LHmax: 2'250 mm LBmax: 1'100 mm Amax: 2.48 m ² (Türdicke ≥ 58 mm)

Ausführungsdetails (weitere Angaben gem. Dok. 4 „Ausführungsdetails“)		
Türblatt	Falzbreite	 <i>Falztiefen: Ableitung aus Rahmenfalz</i>
	Band	min. 2 Stk. Objektbänder / Einbohrbänder z. B. SASSBA HR 18–EI 30*
	Schloss	min. 1-Fallenschloss z. B. Glutz 1102* / Glutz Treplane 1834*
	Zylinder	Zylinder, mechatronischer Zylinder, ohne Zylinder / BB mit Blindschild
	Drücker, Schild	Stahl-Vierkantstifte
	Elektroübergang	Ausfräsung Rahmen und Türen z. B. Dorma Kü 480*
	Spion	≤ Ø15 mm Bohrdurchmesser
	Türschliesser	aufgesetzter TS, integrierter TS Türdicke ≥ 50 mm z. B. Dorma ITS 96*
	Schwelle, Winkel	Bodenluft, Absenkichtung z. B. Planet, Schwelle Winkel 30/40, Rahmen vierseitig
	Abschottung	---
	Elektrodose	----
Holzrahmen	Querschnitte	Blendrahmen ≥ 50 x 44 mm (Breite x Tiefe) Blockrahmen ≥ 50 x 44 mm (Breite x Tiefe)
	Falz	≥ 32 x 15 mm, Türe stumpf: ≥ 34 x 15 mm (Tiefe inkl. Gummidichtung)
	Schliessblech	Lappen-, Winkel- und Einfrässchliessblech aus Stahl ≥ 1.5 mm Blechdicke z. B. Glutz B-1001 / Glutz B-1151* / Brandschutz-Elektrotüröffner z. B. Glutz 91004
	Dichtung	Silikon, EPDM (Überschlagsdichtung geprüft) gem. Dok. 4 „Ausführungsdetails“

* gleich stark, stärker oder ähnliches Produkt / gem. Dok. 4 „Ausführungsdetails“

1.4 1-flg. Türe aus Massivfriesen, mit Glas, EI30
(VKF Anerkennung Nr. [16908](#))

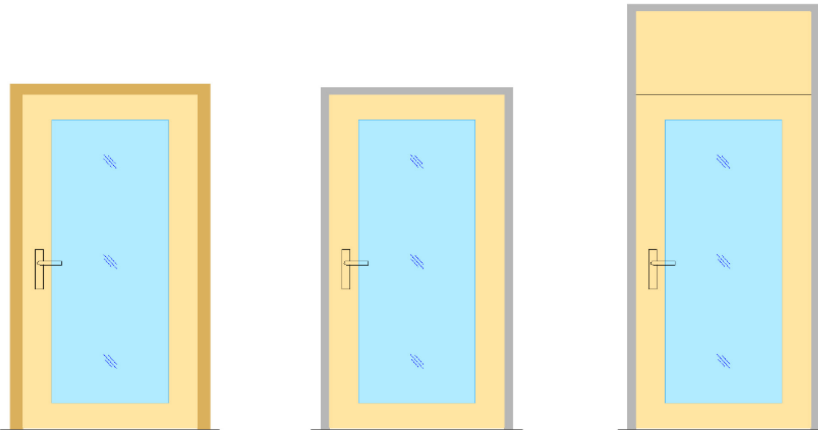

Hauptmerkmale		
<p>Türaufbau:</p> <ul style="list-style-type: none"> Friese: Eiche / Sipo massiv, KVZ, schichtverleimt Mindestbreiten: - 87 mm bei stumpfer Türe - 100 mm bei gefälzter Türe Deck: HDF / MDF / Exterior Aufbau ohne Deck zulässig Anleimer: gem. Dok. 4 „Ausführungsdetails“ 	<p>Mögliche Zwischenlagen:</p> <ul style="list-style-type: none"> Alubleche, $d \leq 0,5$ mm Bleieinlagen, $d \leq 1,0$ mm (ab Dicke 54 mm) <p>Oberfläche:</p> <ul style="list-style-type: none"> roh, geölt, lasiert oder lackiert Furniere & Beschichtungen bis 1.5 mm Dicke sind auf der Fläche erlaubt, inkl. Alu, KH Argotherm und Alumax <p>Türdoppel:</p> <ul style="list-style-type: none"> gem. Dok. 4 „Ausführungsdetails“ 	<p>Kantenschutzprofil:</p> <ul style="list-style-type: none"> gem. Dok. 4 „Ausführungsdetails“ <p>Verglasung:</p> <ul style="list-style-type: none"> Monoglas IV-Glas flächenbündige Gläser Schallschutz- und Einbruchschutz-Gläser gem. Dok. 3 „Verglasungen“
<p>Stahlzargen:</p> <ul style="list-style-type: none"> Stahlumfassungszarge Steckzarge Designzarge Oberteil-Stahlzarge gem. Dok. 2 „Stahlzargen“ 	<p>Holz-Rahmen/-Futter:</p> <ul style="list-style-type: none"> Blendrahmen Blockrahmen Blockfutter gem. Dok. 4 „Ausführungsdetails“ 	<p>Einbau in:</p> <ul style="list-style-type: none"> Massivbauwand ≥ 150 mm Leichtbauwand ≥ 100 mm Normtragwände nach Lignum EI30, EI60 und EI90

Maximal zulässige Lichtmasse*	Türe ohne Aluoberfläche	Türe mit Aluoberfläche
	Hmax: 2'590 mm Bmax: 1'265 mm Amax: 2.97 m ² (Türdicke ≥ 54 mm)	Hmax: 2'590 mm Bmax: 1'265 mm Amax: 2.97 m ² (Türdicke ≥ 55 mm)

* grössere Türen auf Anfrage

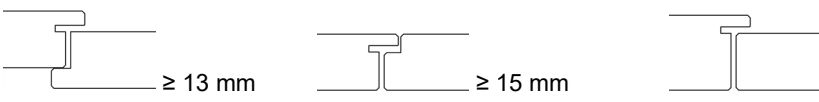
Ausführungsdetails (weitere Angaben gem. Dok. 4 „Ausführungsdetails“)		
Türblatt / Oberteil	Falzbreite	 <i>Falztiefen: Ableitung aus Rahmenfalz</i>
	Band	min. 2 Stk. Objektbänder / Einbohrbänder z. B. SASSBA HR 18–EI 30*
	Schloss	min. 1-Fallenschloss z. B. Glutz 1102* / Glutz Treplane 1834*
	Zylinder	Zylinder, mechatronischer Zylinder, ohne Zylinder / BB mit Blindschild
	Drücker, Schild	Stahl-Vierkantstifte
	Elektroübergang	Ausfräsung Rahmen und Türen z. B. Dorma Kü 480*
	Spion	≤ Ø15 mm Bohrdurchmesser
	Türschliesser	Aufgesetzter TS, integrierter TS Türdicke ≥ 50 mm z. B. Dorma ITS 96*
	Schwelle, Winkel	Bodenluft, Absenkichtung z. B. Planet, Schwelle Winkel 30/40, Rahmen vierseitig
	Abschottung	Kombischott im Oberteil, Elementdicke ≥ 50 mm, (Mindestabstände sind einzuhalten gem. Dok. 4 „Ausführungsdetails“)
	Elektrodose	Elementdicke ≥ 62 mm im Oberteil
Rahmen	Querschnitte	Blendrahmen mindestens: 50 x 44 mm (Breite x Tiefe) Blockrahmen mindestens: 45 x 44 mm (Breite x Tiefe)
	Falz	≥ 32 x 15 mm, Türe stumpf: ≥ 34 x 15 mm (Tiefe inkl. Gummidichtung)
	Schliessblech	Lappen-, Winkel- und Einfrässchliessblech aus Stahl ≥1.5 mm Blechdicke z. B. Glutz B-1001 / Glutz B-1151* / Brandschutz-Elektrotüröffner z. B. Glutz 91004
	Dichtung	Silikon, EPDM (Überschlagsdichtung geprüft) gem. Dok. 4 „Ausführungsdetails“
Stahlzarge	Falz	≥ 34 x 17 mm (Tiefe inkl. Gummidichtung x Breite) gem. Dok. 4 „Ausführungsdetails“
	Schliessblech	Vibro-Stop, Riegel ausgestanzt / Brandschutz-Elektrotüröffner z. B. eff eff 118
	Dichtung	Silikon, EPDM (Überschlagsdichtung geprüft) gem. Dok. 4 „Ausführungsdetails“ Kombidichtung, gem. Dok. 4 „Ausführungsdetails“
	Oberteil	Bmax: 1'265 mm Hmax: 740 mm (ohne Glas) / Element Hmax. 3000 mm gem. Dok. 2 „Stahlzargen“

* gleich stark, stärker oder ähnliches Produkt / gem. Dok. 4 „Ausführungsdetails“

1.5 1-flg. Türe Vollspan- /Schalldämmkern, mit / ohne Glas, EI30

(VKF Anerkennung Nr. [16907](#), Vollspankern ohne Glas
[16908](#), Vollspankern mit Glas

[16909](#), Schalldämmkern ohne Glas
[16910](#), Schalldämmkern mit Glas)

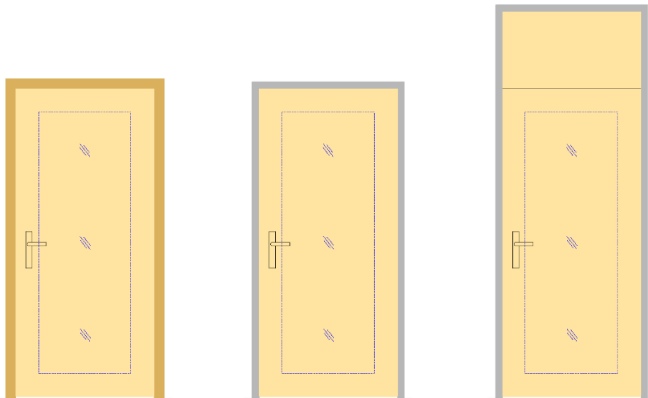

Hauptmerkmale		
<p>Türaufbau:</p> <ul style="list-style-type: none"> Kern: <ul style="list-style-type: none"> - Vollspanplatte - Schalldämmaufbau Deck: <ul style="list-style-type: none"> HDF / MDF / Exterior Kanten: <ul style="list-style-type: none"> Eiche / Sipo massiv, KVZ, schichtverleimt Anleimer: <ul style="list-style-type: none"> gem. Dok. 4 „Ausführungsdetails“ 	<p>Mögliche Zwischenlagen:</p> <ul style="list-style-type: none"> Alubleche, $d \leq 0,5$ mm Bleieinlagen, $d \leq 1,0$ mm (ab Dicke 50 mm) <p>Oberfläche:</p> <ul style="list-style-type: none"> roh, geölt, lasiert oder lackiert Furniere & Beschichtungen bis 1.5 mm Dicke sind auf der Fläche erlaubt, inkl. Alu, KH Argotherm und Alumax <p>Türdoppel:</p> <ul style="list-style-type: none"> gem. Dok. 4 „Ausführungsdetails“ 	<p>Kantenschutzprofil:</p> <ul style="list-style-type: none"> gem. Dok. 4 „Ausführungsdetails“ <p>Verglasung:</p> <ul style="list-style-type: none"> Monoglas IV-Glas flächenbündige Gläser Schallschutz- und Einbruchschutz-Gläser gem. Dok. 3 „Verglasungen“
<p>Stahlzargen:</p> <ul style="list-style-type: none"> Stahlumfassungszarge Steckzarge Designzarge Oberteil-Stahlzarge gem. Dok. 2 „Stahlzargen“ 	<p>Holz-Rahmen /-Futter:</p> <ul style="list-style-type: none"> Blendrahmen Blockrahmen Blockfutter gem. Dok. 4 „Ausführungsdetails“ 	<p>Einbau in:</p> <ul style="list-style-type: none"> Massivbauwand ≥ 150 mm Leichtbauwand ≥ 100 mm Normtragwände nach Lignum EI30, EI60 und EI90

Maximal zulässige Lichtmasse*	Türen mit Vollspankern	Türen mit Schalldämmkern
Türe Standard	Hmax: 2'590 mm Bmax: 1'265 mm Amax: 2.97 m ² (Türdicke ≥ 44 mm / mit Glas ≥ 50 mm)	Hmax: 2'590 mm Bmax: 1'265 mm Amax: 2.97 m ² (Türdicke ≥ 51 mm)
Türe mit Aluoberfläche	Hmax: 2'250 mm Bmax: 1'100 mm Amax: 2.48 m ² (Türdicke ≥ 45 mm)	Hmax: 2'250 mm Bmax: 1'100 mm Amax: 2.48 m ² (Türdicke ≥ 52 mm)

* grössere Türen auf Anfrage

Ausführungsdetails (weitere Angaben gem. Dok. 4 „Ausführungsdetails“)		
Türblatt / Oberteil	Falzbreite	 <i>Falztiefen: Ableitung aus Rahmenfalz</i>
	Band	min. 2 Stk. Objektbänder / Einbohrbänder z. B. SASSBA HR 18–EI 30*
	Schloss	min. 1-Fallenschloss z. B. Glutz 1102* / Glutz Treplane 1834*
	Zylinder	Zylinder, mechatronischer Zylinder, ohne Zylinder / BB mit Blindschild
	Drücker, Schild	Stahl-Vierkantstifte
	Elektroübergang	Ausfräsung Rahmen und Türen z. B. Dorma Kü 480*
	Spion	≤ Ø15 mm Bohrdurchmesser
	Türschliesser	Aufgesetzter TS, integrierter TS Türdicke ≥ 50 mm z. B. Dorma ITS 96*
	Schwelle, Winkel	Bodenluft, Absenkdichtung z. B. Planet, Schwelle Winkel 30/40, Rahmen vierseitig
	Abschottung	Kombischott im Oberteil, Elementdicke ≥ 50 mm (Mindestabstände sind einzuhalten gem. Dok. 4 „Ausführungsdetails“)
	Elektrodose	Elementdicke ≥ 62 mm im Oberteil
Holzrahmen	Querschnitte	Blendrahmen mindestens: 50 x 44 mm (Breite x Tiefe) Blockrahmen mindestens: 45 x 44 mm (Breite x Tiefe)
	Falz	≥ 32 x 15 mm, stumpf ≥ 34 x 15 mm (Tiefe inkl. Gummidichtung)
	Schliessblech	Lappen-, Winkel- und Einrässchliessblech aus Stahl ≥ 1.5 mm Blechdicke z. B. Glutz B-1001 / Glutz B-1151* / Brandschutz-Elektrotüröffner z. B. Glutz 91004
	Dichtung	Silikon, EPDM (Überschlagsdichtung geprüft) gem. Dok. 4 „Ausführungsdetails“
Stahlzarge	Falz	<i>Falls Hmax 2250 mm / Bmax: 1100 mm / Amax 2.48 m² und Türdicke ≥ 46 mm:</i> ≥ 28 x 17 mm (Tiefe inkl. Gummidichtung x Breite) <i>sonst</i> ≥ 34 x 17 mm (Tiefe inkl. Gummidichtung x Breite) gem. Dok. 4 „Ausführungsdetails“
	Schliessblech	Vibro-Stop, Riegel ausgestanzt / Brandschutz-Elektrotüröffner z. B. eff eff 118
	Dichtung	Silikon, EPDM (Überschlagsdichtung geprüft) gem. Dok. 4 „Ausführungsdetails“ Kombidichtung, gem. Dok. 4 „Ausführungsdetails“
	Oberteil	Bmax: 1265 mm Hmax: 740 mm (ohne Glas) Element Hmax. 3000 mm Gem. Dok. 2 „Stahlzargen“

* gleich stark, stärker oder ähnliches Produkt / gem. Dok. 4 „Ausführungsdetails“

1.6 2-flg. Türe Vollspan- /Schalldämmkern, mit oder ohne Glas, EI30

(VKF Anerkennung Nr.

[22839](#) Vollspankern ohne Glas

[22846](#) Vollspankern mit Glas

[22851](#) Schalldämmkern ohne Glas

[22857](#) Schalldämmkern mit Glas)

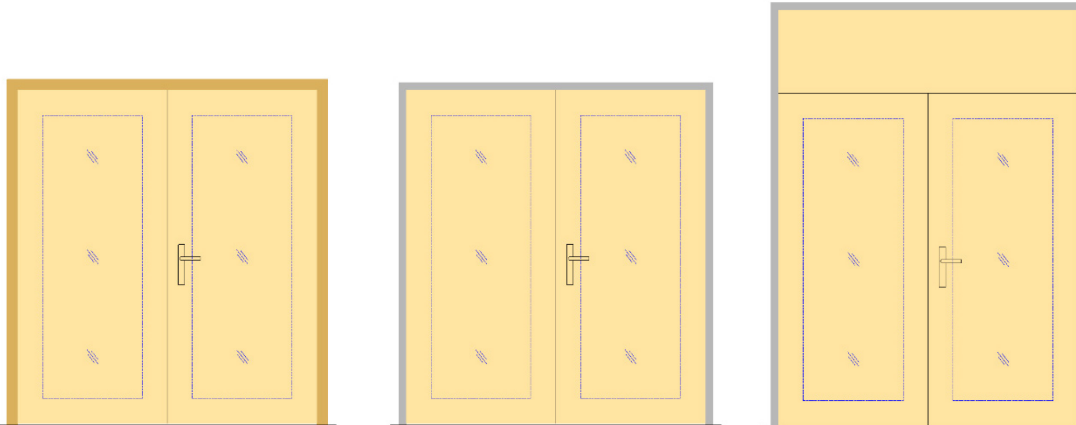

Hauptmerkmale		
<p>Türaufbau:</p> <ul style="list-style-type: none"> Kern: <ul style="list-style-type: none"> - Vollspanplatte - Schalldämmaufbau Deck: <ul style="list-style-type: none"> HDF / MDF / Exterior Kanten: <ul style="list-style-type: none"> Eiche / Sipo massiv, KVZ, schichtverleimt Anleimer: <ul style="list-style-type: none"> gem. Dok. 4 „Ausführungsdetails“ 	<p>Mögliche Zwischenlagen:</p> <ul style="list-style-type: none"> Alubleche, $d \leq 0,5$ mm Bleieinlagen, $d \leq 1,0$ mm (ab Dicke 50 mm) <p>Oberfläche:</p> <ul style="list-style-type: none"> roh, geölt, lasiert oder lackiert Furniere & Beschichtungen bis 1.5 mm Dicke sind auf der Fläche erlaubt, inkl. Alu, KH Argotherm und Alumax <p>Türdoppel:</p> <ul style="list-style-type: none"> gem. Dok. 4 „Ausführungsdetails“ 	<p>Kantenschutzprofil:</p> <ul style="list-style-type: none"> gem. Dok. 4 „Ausführungsdetails“ <p>Verglasung:</p> <ul style="list-style-type: none"> Monoglas IV-Glas flächenbündige Gläser Schallschutz- und Einbruchschutz-Gläser gem. Dok. 3 „Verglasungen“
<p>Stahlzargen:</p> <ul style="list-style-type: none"> Stahlumfassungszarge Steckzarge Designzarge Oberteil-Stahlzarge gem. Dok. 2 „Stahlzargen“ 	<p>Holz-Rahmen /-Futter:</p> <ul style="list-style-type: none"> Blendrahmen Blockrahmen Blockfutter gem. Dok. 4 „Ausführungsdetails“ 	<p>Einbau in:</p> <ul style="list-style-type: none"> Massivbauwand ≥ 150 mm Leichtbauwand ≥ 100 mm Normtragwände nach Lignum EI30, EI60 und EI90

Maximal zulässige Lichtmasse*	Türen mit Vollspankern	Türen mit Schalldämmkern
Türe Standard	Hmax: 2'590 mm Bmax: 2'530 mm Amax: 5.94 m ² (Türdicke ≥ 50 mm)	Hmax: 2'590 mm Bmax: 2'530 mm Amax: 5.94 m ² (Türdicke ≥ 51 mm)
Türe (Alu auf der Oberfläche)	Hmax: 2'250 mm Bmax: 2'200 mm Amax: 4.95 m ² (Türdicke ≥ 51 mm)	Hmax: 2'250 mm Bmax: 2'200 mm Amax: 4.95 m ² (Türdicke ≥ 52 mm)

* grössere Türen auf Anfrage

Ausführungsdetails (weitere Angaben gem. Dok. 4 „Ausführungsdetails“)		
Türblatt / Oberteil	Falzbreite	 <i>Falztiefe: Ableitung aus Rahmenfalz</i>
	Band	min. 2 Stk. Objektbänder / Einbohrbänder z. B. SASSBA HR 18–EI 30*
	Schloss	Stahlzargentüren, Hmax > 2250 mm: → min. 3-Fallenschloss z. B. Glutz 1836 <i>übrige Ausführungen:</i> min. 1-Fallenschloss z. B. Glutz 1102* / Glutz Treplane 1834*
	Zylinder	Zylinder, mechatronischer Zylinder, ohne Zylinder / BB mit Blindschild
	Drücker, Schild	Stahl-Vierkantstifte
	Elektroübergang	Ausfräsung Rahmen und Türen z. B. Dorma Kü 480*
	Spion	≤ Ø15 mm Bohrdurchmesser
	Türschliesser	aufgesetzter TS, integrierter TS (Türdicke ≥ 50 mm) z. B. Dorma ITS 96*
	Standflügel-Verriegelung	Oben- und Untenverriegelung Ausnahmen min. Obenverriegelung für Türen ≥ 62 mm (Dicke) / ≥ 50 mm (Dicke) Holzrahmentüren ohne Glas ≤ 2250 mm
	Riegelarten	Kantenriegel, Gegenbascule, Falztreibriegelschlösser
	Schwelle / Winkel	Bodenluft, Absenkndichtung z. B. Planet, Schwelle Winkel 30/40, Rahmen vierseitig
	Abschottung	Kombischott im Oberteil, Elementdicke ≥ 51 mm (Mindestabstände sind einzuhalten gem. Dok. 4 „Ausführungsdetails“)
	Elektrodose	im Oberteil (Elementdicke ≥ 62 mm)
Holzrahmen	Querschnitt	Blendrahmen mindestens: 50 x 44 mm (Breite x Tiefe) Blockrahmen mindestens: 45 x 44 mm (Breite x Tiefe)
	Falz	Überfälzt ≥ 32 x 15 mm, Stumpf ≥ 34 x 15 mm (Tiefe inkl. Gummidichtung)
	Schliessblech	Lappen-, Winkel- und Einfrässchliessblech aus Stahl ≥ 1.5 mm Blechdicke z. B. Glutz B-1001 / Glutz B-1151* / Brandschutz-Elektrotüröffner z. B. Glutz 91004
	Dichtung	Silikon, EPDM (Überschlagsdichtung geprüft), gem. Dok. 4 „Ausführungsdetails“
Stahlzarge	Falz	≥ 34 x 17 mm (Tiefe inkl. Gummidichtung x Breite) <i>Türen Kat A: (Hmax 2250 mm Bmax: 2200 mm Amax 4.95 m²)</i> ≥ 28 x 17 mm (Tiefe inkl. Gummidichtung x Breite) „Nur mit Rücksprache mit Hersteller“. gem. Dok. 4 „Ausführungsdetails“
	Schliessblech	Vibro-Stop, Riegel ausgestanzt / Brandschutz-Elektrotüröffner z. B. eff eff 118
	Dichtung	Silikon, EPDM (Überschlagsdichtung geprüft), gem. Dok. 4 „Ausführungsdetails“ Kombidichtung, gem. Dok. 4 „Ausführungsdetails“
	Oberteil	Bmax: 2200 mm / Hmax: 740 mm (ohne Glas) Element Hmax. 3000 mm gem. Dok. 2 „Stahlzargen“

* gleich stark, stärker oder ähnliches Produkt / gem. Dok. 4 „Ausführungsdetails“

1.7 2-flg. Türe Vollspan mit Flachskern, ohne Glas, EI30
(VKF Anerkennung Nr. [22839](#))

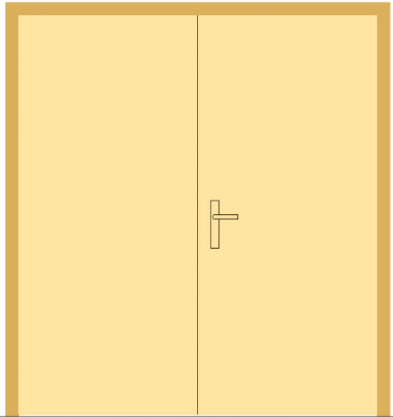

Hauptmerkmale		
<p>Türaufbau:</p> <ul style="list-style-type: none"> Kern: Flachplatte Deck: HDF / MDF / Exterior Kanten: Eiche / Sipo massiv, KVZ, schichtverleimt Anleimer: gem. Dok. 4 „Ausführungsdetails“ 	<p>Mögliche Zwischenlagen:</p> <ul style="list-style-type: none"> Alubleche, $d \leq 0,5$ mm Bleieinlagen, $d \leq 1,0$ mm (ab Dicke 50 mm) <p>Oberfläche:</p> <ul style="list-style-type: none"> roh, geölt, lasiert oder lackiert Furniere & Beschichtungen bis 1.5 mm Dicke sind auf der Fläche erlaubt, inkl. Alu, KH Argotherm und Alumax <p>Türdoppel:</p> <ul style="list-style-type: none"> gem. Dok. 4 „Ausführungsdetails“ 	<p>Kantenschutzprofil:</p> <ul style="list-style-type: none"> gem. Dok. 4 „Ausführungsdetails“ <p>Verglasung:</p> <ul style="list-style-type: none"> nicht geprüft
<p>Stahlzargen:</p> <ul style="list-style-type: none"> Stahlumfassungszarge Steckzarge Designzarge Oberteil-Stahlzarge gem. Dok. 2 „Stahlzargen“ 	<p>Holz-Rahmen /-Futter:</p> <ul style="list-style-type: none"> Blendrahmen Blockrahmen Blockfutter gem. Dok. 4 „Ausführungsdetails“ 	<p>Einbau in:</p> <ul style="list-style-type: none"> Massivbauwand ≥ 150 mm Leichtbauwand ≥ 100 mm Normtragwände nach Lignum EI30, EI60 und EI90

Maximal zulässige Lichtmasse	Türe mit Flachskern ohne Aluoberfläche	Türe mit Flachskern mit Aluoberfläche
	Hmax: 2'250 mm Bmax: 2'200 mm Amax: 4,95 m ² (Türdicke ≥ 50 mm)	Hmax: 2'250 mm Bmax: 2'200 mm Amax: 4,95 m ² (Türdicke ≥ 51 mm)

* grössere Türen auf Anfrage

Ausführungsdetails (weitere Angaben gem. Dok. 4 „Ausführungsdetails“)		
Türblatt	Falzbreite	 <p>≥ 13 mm 15 mm</p> <p>Falztiefe: Ableitung aus Rahmenfalz</p>
	Band	min. 2 Stk. Objektbänder / Einbohrbänder z. B. SASSBA HR 18–EI 30*
	Schloss	min. 1-Fallenschloss z. B. Glutz 1102* / Glutz Treplane 1834*
	Zylinder	Zylinder, mechatronischer Zylinder, ohne Zylinder / BB mit Blindschild
	Drücker, Schild	Stahl-Vierkantstifte
	Elektroübergang	Ausfräsung Rahmen und Türen z. B. Dorma Kü 480*
	Spion	≤ Ø15 mm Bohrdurchmesser
	Türschliesser	aufgesetzter TS, integrierter TS (Türdicke ≥ 50 mm) z. B. Dorma ITS 96*
	Standflügel-Verriegelung	Oben- und Untenverriegelung Ausnahmen min. Obenverriegelung für Türen ≥ 62 mm (Dicke) / ≥ 50 mm (Dicke) Holzrahmentüren ohne Glas ≤ 2250 mm
	Riegelarten	Kantenriegel, Gegenbascule, Falztreibriegelschlösser
	Schwelle, Winkel	Bodenluft, Absenkdichtung z. B. Planet, Schwelle, Winkel 30/40, Rahmen vierseitig
	Abschottung	Kombischott im Oberteil, Elementdicke ≥ 50 mm (Mindestabstände sind einzuhalten gem. Dok. 4 „Ausführungsdetails“)
	Elektrodose	im Oberteil (Elementdicke ≥ 62 mm)
Holzrahmen	Querschnitte	Blendrahmen mindestens: 50 x 46 mm (Breite x Tiefe) Blockrahmen mindestens: 45 x 46 mm (Breite x Tiefe)
	Falz	≥ 34 x 15 mm (Tiefe inkl. Gummidichtung, Türe stumpf)
	Schliessblech	Lappen-, Winkel- und Einfrässchliessblech aus Stahl ≥ 1.5 mm Blechdicke z. B. Glutz B-1001 / Glutz B-1151* / Brandschutz-Elektrotüröffner z. B. Glutz 91004
	Dichtung	Silikon, EPDM (Überschlagsdichtung geprüft), gem. Dok. 4 „Ausführungsdetails“ Kombidichtung, gem. Dok. 4 „Ausführungsdetails“

* gleich stark, stärker oder ähnliches Produkt / gem. Dok. 4 „Ausführungsdetails“

1.8 2-flg. Türe Vollspan mit Flachskern, mit Glas, EI30
(VKF Anerkennung Nr. [22846](#))

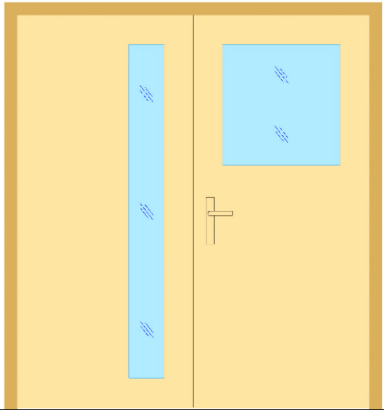

Hauptmerkmale		
<p>Türaufbau:</p> <ul style="list-style-type: none"> Kern: Flachplatte Deck: HDF / MDF / Exterior Kanten: Eiche / Sipo massiv, KVZ, schichtverleimt Anleimer: gem. Dok. 4 „Ausführungsdetails“ 	<p>Mögliche Zwischenlagen:</p> <ul style="list-style-type: none"> Alubleche, $d \leq 0,5$ mm Bleieinlagen, $d \leq 1,0$ mm (ab Dicke 50 mm) <p>Oberfläche:</p> <ul style="list-style-type: none"> roh, geölt, lasiert oder lackiert Furniere & Beschichtungen bis 1.5 mm Dicke sind auf der Fläche erlaubt, inkl. Alu, KH Argotherm und Alumax <p>Türdoppel:</p> <ul style="list-style-type: none"> gem. Dok. 4 „Ausführungsdetails“ 	<p>Kantenschutzprofil:</p> <ul style="list-style-type: none"> gem. Dok. 4 „Ausführungsdetails“ <p>Verglasung:</p> <ul style="list-style-type: none"> Monoglas, Amax: 0,627 m² gem. Dok. 3 „Verglasungen“
<p>Stahlzargen:</p> <ul style="list-style-type: none"> nicht geprüft 	<p>Holz-Rahmen /-Futter:</p> <ul style="list-style-type: none"> Blendrahmen Blockrahmen Blockfutter gem. Dok. 4 „Ausführungsdetails“ 	<p>Einbau in:</p> <ul style="list-style-type: none"> Massivbauwand ≥ 150 mm Leichtbauwand ≥ 100 mm Normtragwände nach Lignum EI30, EI60 und EI90

Maximal zulässige* Lichtmasse	Türe mit Flachskern ohne Aluoberfläche	Türe mit Flachskern mit Aluoberfläche
	Hmax: 2'250 mm Bmax: 2'200 mm Amax: 4,95 m ² (Türdicke ≥ 50 mm)	Hmax: 2'250 mm Bmax: 2'200 mm Amax: 4,95 m ² (Türdicke ≥ 51 mm)

* grössere Türen auf Anfrage

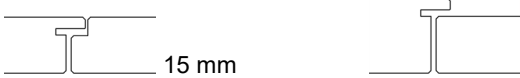
Ausführungsdetails (weitere Angaben gem. Dok. 4 „Ausführungsdetails“)		
Türblatt	Falzbreite	 Falztiefe: Ableitung aus Rahmenfalz
	Band	min. 2 Stk. Objektbänder / Einbohrbänder z. B. SASSBA HR 18–EI 30*
	Schloss	min. 1-Fallenschloss z. B. Glutz 1102* / Glutz Treplane 1834*
	Zylinder	Zylinder, mechatronischer Zylinder, ohne Zylinder / BB mit Blindschild
	Drücker, Schild	Stahl-Vierkantstifte
	Elektroübergang	Ausfräsung Rahmen und Türen z. B. Dorma Kü 480*
	Spion	≤ Ø15 mm Bohrdurchmesser
	Türschliesser	aufgesetzter TS, integrierter TS (Türdicke ≥ 50 mm) z. B. Dorma ITS 96*
	Standflügel-Verriegelung	Oben- und Untenverriegelung
	Riegelarten	Kantenriegel, Gegenbascule, Falztreibriegelschlösser
	Schwelle, Winkel	Bodenluft, Absenkichtung z. B. Planet, Schwelle, Winkel 30/40, Rahmen vierseitig
	Abschottung	---
	Elektrodose	---
Holzrahmen	Querschnitte	Blendrahmen mindestens: 50 x 50 mm (Breite x Tiefe) Blockrahmen mindestens: 45 x 50 mm (Breite x Tiefe)
	Falz	≥ 34 x 15 mm (Tiefe inkl. Gummidichtung, Türe stumpf)
	Schliessblech	Lappen-, Winkel- und Einfrässchliessblech aus Stahl ≥1.5 mm Blechdicke z. B. Glutz B-1001 / Glutz B-1151* / Brandschutz-Elektrotüröffner z. B. Glutz 91004
	Dichtung	Silikon, EPDM (Überschlagsdichtung geprüft), gem. Dok. 4 „Ausführungsdetails“

* gleich stark, stärker oder ähnliches Produkt / gem. Dok. 4 „Ausführungsdetails“

1.9 2-flg. Türe Massivfries, mit Glas, EI30
(VKF Anerkennung Nr. [22846](#))

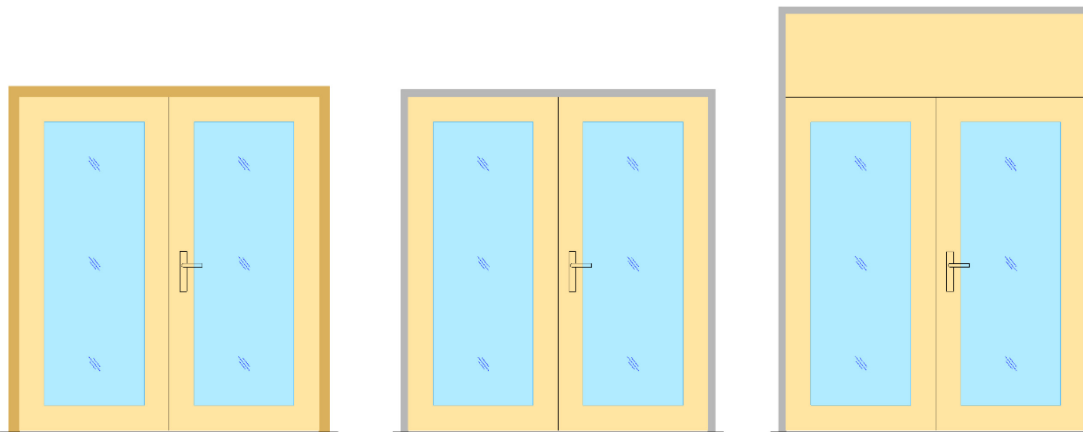

Hauptmerkmale		
<p>Türaufbau:</p> <ul style="list-style-type: none"> Friese: Eiche / Sipo massiv, KVZ, schichtverleimt Mindestbreiten: - 87 mm bei stumpfer Türe - 100 mm bei gefälzter Türe Deck: HDF / MDF / Exterior Aufbau ohne Deck zulässig Anleimer: gemäss Dok. 4 „Ausführungsdetails“ 	<p>Mögliche Zwischenlagen:</p> <ul style="list-style-type: none"> Alubleche, $d \leq 0,5$ mm Bleieinlagen, $d \leq 1,0$ mm (ab Dicke 54 mm) <p>Oberfläche:</p> <ul style="list-style-type: none"> roh, geölt, lasiert oder lackiert Furniere & Beschichtungen bis 1.5 mm Dicke sind auf der Fläche erlaubt, inkl. Alu, KH Argotherm und Alumax <p>Türdoppel:</p> <ul style="list-style-type: none"> gem. Dok. 4 „Ausführungsdetails“ 	<p>Kantenschutzprofil:</p> <ul style="list-style-type: none"> gem. Dok. 4 „Ausführungsdetails“ <p>Verglasung:</p> <ul style="list-style-type: none"> Monoglas IV-Glas flächenbündige Gläser Schallschutz- und Einbruchschutz-Gläser gem. Dok. 3 „Verglasungen“
<p>Stahlzargen:</p> <ul style="list-style-type: none"> Stahlumfassungszarge Steckzarge Designzarge Oberteil-Stahlzarge gem. Dok. 2 „Stahlzargen“ 	<p>Holz-Rahmen /-Futter:</p> <ul style="list-style-type: none"> Blendrahmen Blockrahmen Blockfutter gem. Dok. 4 „Ausführungsdetails“ 	<p>Einbau in:</p> <ul style="list-style-type: none"> Massivbauwand ≥ 150 mm Leichtbauwand ≥ 100 mm Normtragwände nach Lignum EI30, EI60 und EI90

Maximal zulässige* Lichtmasse	Türe ohne Aluoberfläche	Türe mit Aluoberfläche
	Hmax: 2'590 mm Bmax: 2'530 mm Amax: 5.94 m ² (Türdicke ≥ 54 mm)	Hmax: 2'250 mm Bmax: 2'200 mm Amax: 4.95 m ² (Türdicke ≥ 55 mm)

* grössere Türen auf Anfrage

Ausführungsdetails (weitere Angaben gem. Dok. 4 „Ausführungsdetails“)		
Türblatt / Oberteil	Falzbreite	 <i>Falztiefen: Ableitung aus Rahmenfalz</i>
	Band	min. 2 Stk. Objektbänder / Einbohrbänder z. B. SASSBA HR 18–EI 30*
	Schloss	Stahlzargentüren, Hmax > 2250 mm: →min. 3-Fallenschloss z. B. Glutz 1836 <i>übrige Ausführungen:</i> min. 1-Fallenschloss z. B. Glutz 1102* / Glutz Treplane 1834*
	Zylinder	Zylinder, mechatronischer Zylinder, ohne Zylinder / BB mit Blindschild
	Drücker, Schild	Stahl-Vierkantstifte
	Elektroübergang	Ausfräsung Rahmen und Türen z. B. Dorma Kü 480*
	Spion	≤ Ø15 mm Bohrdurchmesser
	Türschliesser	aufgesetzter TS, integrierter TS (Türdicke ≥ 50 mm) z. B. Dorma ITS 96*
	Standflügel-Verriegelung	Oben- und Untenverriegelung Ausnahmen min. Obenverriegelung für Türen ≥ 62 mm (Dicke)
	Riegel	Kantenriegel, Gegenbascule, Falztreibriegelschlösser
	Schwelle, Winkel	Bodenluft, Absenkichtung z. B. Planet, Schwelle Winkel 30/40, Rahmen vierseitig
	Abschottung	Kombischott im Oberteil, Elementdicke ≥ 50 mm (Mindestabstände sind einzuhalten gem. Dok. 4 „Ausführungsdetails“)
	Elektrodose	Elementdicke ≥ 62 mm im Oberteil
Rahmen	Querschnitte	Blendrahmen mindestens: 50 x 44 mm (Breite x Tiefe) Blockrahmen mindestens: 45 x 44 mm (Breite x Tiefe)
	Falz	≥ 32 x 15 mm, Türe stumpf: ≥ 34 x 15 mm (Tiefe inkl. Gummidichtung)
	Schliessblech	Lappen-, Winkel- und Einfrässchliessblech aus Stahl ≥1.5 mm Blechdicke z. B. Glutz B-1001 / Glutz B-1151* / Brandschutz-Elektrotüröffner z. B. Glutz 91004
	Dichtung	Silikon, EPDM (Überschlagsdichtung geprüft) gem. Dok. 4 „Ausführungsdetails“
Stahlzarge	Falz	≥ 34 x 17 mm (Tiefe inkl. Gummidichtung x Breite) <i>Türen Kat A: (Hmax 2250 mm Bmax: 2200 mm Amax 4.95 m²)</i> ≥ 28 x 17 mm (Tiefe inkl. Gummidichtung x Breite) „Nur mit Rücksprache mit Hersteller“. gem. Dok. 4 „Ausführungsdetails“
	Schliessblech	Vibro-Stop, Riegel ausgestanzt / Brandschutz-Elektrotüröffner z. B. eff eff 118
	Dichtung	Silikon, EPDM (Überschlagsdichtung geprüft) gem. Dok. 4 „Ausführungsdetails“ Kombidichtung, gem. Dok. 4 „Ausführungsdetails“
	Oberteil	Bmax: 2200 mm Hmax: 740 mm (ohne Glas) / Element Hmax. 3000 mm gem. Dok. 2 „Stahlzargen“

* gleich stark, stärker oder ähnliches Produkt / gem. Dok. 4 „Ausführungsdetails“

**1.10 1-flg. Türe Massivfries, Vollspan- /Schalldämmkern, mit/ohne Glas,
in zugehöriger Tragkonstruktion EI30**

(VKF Anerkennung Nr. [23238](#) Türe Vollspankern ohne Glas
[23239](#) Türe Vollspankern mit Glas

[23244](#) Türe Schallkern ohne Glas
[23274](#) Türe Schallkern mit Glas)

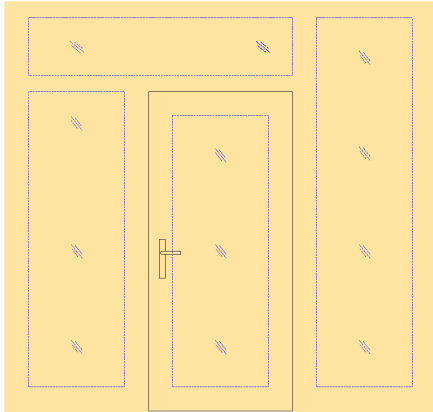

Möglicher Konstruktionsaufbau:

- Elemente mit Vollspan- oder Schalldämmkern, mit oder ohne Glas
- Massivfries-Elemente mit Glas

Die Elemente sind untereinander beliebig kombinierbar. Es sind jedoch Gläser mit gleichem Aufbau zu verwenden.

Hauptmerkmale		
<p>Tür- /Wandaufbau:</p> <ul style="list-style-type: none"> • <i>Kern:</i> - Vollspanplatte - Schalldämmaufbau • <i>Deck:</i> HDF / MDF / Exterior • <i>Kanten:</i> Eiche / Sipo massiv, KVZ, schichtverleimt • <i>Anleimer:</i> gem. Dok. 4 „Ausführungsdetails“ • <i>Massivfrieze:</i> Detailangaben siehe 1.4 	<p>Mögliche Zwischenlagen:</p> <ul style="list-style-type: none"> • Alubleche, $d \leq 0,5$ mm • Bleieinlagen, $d \leq 1,0$ mm (ab Dicke 50 mm) <p>Oberfläche:</p> <ul style="list-style-type: none"> • roh, geölt, lasiert oder lackiert • Furniere & Beschichtungen bis 1.5 mm Dicke sind auf der Fläche erlaubt, inkl. Alu, KH Argotherm und Alumax <p>Türdoppel:</p> <ul style="list-style-type: none"> • gem. Dok. 4 „Ausführungsdetails“ 	<p>Kantenschutzprofil:</p> <ul style="list-style-type: none"> • gem. Dok. 4 „Ausführungsdetails“ <p>Verglasung:</p> <ul style="list-style-type: none"> • Monoglas • IV-Glas • flächenbündige Gläser • Schallschutz- und Einbruchschutz-Gläser • gem. Dok. 3 „Verglasungen“
<p>Zugehörige Tragkonstruktion:</p> <ul style="list-style-type: none"> • Wand mit Vollspankern • Wand mit Schalldämmkern • Glaswand • gem. Dok. 4 „Ausführungsdetails“ 	<p>Holz-Rahmen /-Futter:</p> <ul style="list-style-type: none"> • Blendrahmen • Blockrahmen • Blockfutter • gem. Dok. 4 „Ausführungsdetails“ 	<p>Einbau in:</p> <ul style="list-style-type: none"> • Massivbauwand ≥ 150 mm • Leichtbauwand ≥ 100 mm • Normtragwände nach Lignum EI30, EI60 und EI90

Maximal zulässige Lichtmasse*	mit Vollspankern	mit Schalldämmkern
Türe Standard	Hmax: 2'590 mm Bmax: 1'265 mm / Amax: 2.97 m ² (Türdicke ≥ 46 mm, mit Glas ≥ 50 mm, mit Fries ≥ 54 mm)	Hmax: 2'590 mm Bmax: 1'265 mm / Amax: 2.97 m ² (Türdicke ≥ 51 mm)
Türe (Alu auf der Oberfläche)	Hmax: 2'250 mm Bmax: 2'200 mm / Amax: 4.95 m ² (Türdicke ≥ 47 mm)	Hmax: 2'250 mm Bmax: 2'200 mm / Amax: 4.95 m ² (Türdicke ≥ 51 mm)
Vollwand	Hmax: 4'000 mm Breite: endlos (Wanddicke ≥ 46 mm)	Hmax: 4'000 mm Breite: endlos (Wanddicke ≥ 51 mm)
Glaswand	Hmax: 3'000 mm Breite: endlos (Wanddicke ≥ 50 mm)	

* grössere Türen auf Anfrage

Ausführungsdetails (weitere Angaben gem. Dok. 4 „Ausführungsdetails“)		
Türblatt	Falzbreite	 <i>Falztiefen: Ableitung aus Rahmenfalz</i>
	Band	min. 2 Stk. Objektbänder / Einbohrbänder z. B. SASSBA HR 18–EI 30*
	Schloss	min. 1-Fallenschloss z. B. Glutz 1102* / Glutz Treplane 1834*
	Zylinder	Zylinder, mechatronischer Zylinder, ohne Zylinder / BB mit Blindschild
	Drücker, Schild	Stahl-Vierkantstifte
	Elektroübergang	Ausfräsung Rahmen und Türen z. B. Dorma Kü 480*
	Spion	≤ Ø15 mm Bohrdurchmesser
	Türschliesser	aufgesetzter TS, integrierter TS (Türdicke ≥ 50 mm) z. B. Dorma ITS 96*
	Schwelle, Winkel	Bodenluft, Absenkichtung z. B. Planet, Schwelle Winkel 30/40, Rahmen vierseitig
Rahmen	Querschnitte	Blendrahmen mindestens: 50 x 44 mm (Breite x Tiefe) Blockrahmen mindestens: 45 x 44 mm (Breite x Tiefe)
	Falz	≥ 32 x 15 mm, Türe stumpf: ≥ 34 x 15 mm (Tiefe inkl. Gummidichtung) Rahmen an Wand mit Federverbindung geprüft
	Schliessblech	Lappen-, Winkel- und Einfrässchliessblech aus Stahl ≥1.5 mm Blechdicke z. B. Glutz B-1001 / Glutz B-1151* / Brandschutz-Elektrotüröffner z. B. Glutz 91004
	Dichtung	Silikon, EPDM (Überschlagsdichtung geprüft) gem. Dok. 4 „Ausführungsdetails“
Wand	Falz	≥ 32 x 15 mm, Türe stumpf: ≥ 34 x 15 mm (Tiefe inkl. Gummidichtung) Rahmen an Wand mit Federverbindung geprüft
	Schliessblech	Lappen-, Winkel- und Einfrässchliessblech aus Stahl ≥1.5 mm Blechdicke z. B. Glutz B-1001 / Glutz B-1151* / Brandschutz-Elektrotüröffner z. B. Glutz 91004
	Dichtung	Silikon, EPDM (Überschlagsdichtung geprüft) gem. Dok. 4 „Ausführungsdetails“
	Abschottung	Kombischott, Elementdicke ≥ 50 mm (Mindestabstände sind einzuhalten gem. Dok. 4 „Ausführungsdetails“)
	Elektrodose	Elementdicke ≥ 62 mm

* gleich stark, stärker oder ähnliches Produkt / gem. Dok. 4 „Ausführungsdetails“

1.11 2-flg. Türe Massivfries, Vollspan- /Schalldämmkern, mit/ohne Glas in zugehöriger Tragkonstruktion EI30

(VKF Anerkennung Nr. [23277](#) Türe Vollspankern ohne Glas
[23279](#) Türe Vollspankern mit Glas

[23281](#) Türe Schallkern ohne Glas
[23285](#) Türe Schallkern mit Glas)



Möglicher Konstruktionsaufbau:

- Elemente mit Vollspan- oder Schalldämmkern, mit und ohne Glas
- Massivfries-Elemente mit Glas

Die Elemente sind untereinander beliebig kombinierbar. Es sind jedoch Gläser mit gleichem Aufbau zu verwenden.

Hauptmerkmale		
Tür- /Wandaufbau: <ul style="list-style-type: none"> • <i>Kern:</i> - Vollspanplatte - Schalldämmaufbau • <i>Deck:</i> HDF / MDF / Exterior • <i>Kanten:</i> Eiche / Sipo massiv, KVZ, schichtverleimt • <i>Anleimer:</i> gem. Dok. 4 „Ausführungsdetails“ • <i>Massivfriese:</i> Detailangaben siehe 1.9 	Mögliche Zwischenlagen: <ul style="list-style-type: none"> • Alubleche, $d \leq 0,5$ mm • Bleieinlagen, $d \leq 1,0$ mm (ab Dicke 50 mm) Oberfläche: <ul style="list-style-type: none"> • roh, geölt, lasiert oder lackiert • Furniere & Beschichtungen bis 1.5 mm Dicke sind auf der Fläche erlaubt, inkl. Alu, KH Argotherm und Alumax Türdoppel: <ul style="list-style-type: none"> • gem. Dok. 4 „Ausführungsdetails“ 	Kantenschutzprofil: <ul style="list-style-type: none"> • gem. Dok. 4 „Ausführungsdetails“ Verglasung: <ul style="list-style-type: none"> • Monoglas • IV-Glas • flächenbündige Gläser • Schallschutz- und Einbruchschutz-Gläser • gem. Dok. 3 „Verglasungen“
Zugehörige Tragkonstruktion: <ul style="list-style-type: none"> • Wand mit Vollspankern • Wand mit Schalldämmkern • Glaswand • gem. Dok. 4 „Ausführungsdetails“ 	Holz-Rahmen /-Futter: <ul style="list-style-type: none"> • Blendrahmen • Blockrahmen • Blockfutter • gem. Dok. 4 „Ausführungsdetails“ 	Einbau in: <ul style="list-style-type: none"> • Massivbauwand ≥ 150 mm • Leichtbauwand ≥ 100 mm • Normtragwände nach Lignum EI30, EI60 und EI90

Maximal zulässige Lichtmasse*	mit Vollspankern	mit Schalldämmkern
Türe Standard	Hmax: 2'590 mm Bmax: 2'530 mm / Amax: 5,94 m ² (Türdicke ≥ 50 mm, mit Massivfries ≥ 54 mm)	Hmax: 2'590 mm Bmax: 2'530 mm / Amax: 5,94 m ² (Türdicke ≥ 51 mm)
Türe (Alu auf der Oberfläche)	Hmax: 2'250 mm Bmax: 2'200 mm / Amax: 4.95 m ² (Türdicke ≥ 47 mm)	Hmax: 2'250 mm Bmax: 2'200 mm / Amax: 4.95 m ² (Türdicke ≥ 51 mm)
Vollwand	Hmax: 4'000 mm Breite: endlos (Wanddicke ≥ 46 mm)	Hmax: 4'000 mm Breite: endlos (Wanddicke ≥ 51 mm)
Glaswand	Hmax: 3'000 mm Breite: endlos (Wanddicke ≥ 50 mm)	

* grössere Türen auf Anfrage

Ausführungsdetails (weitere Angaben gem. Dok. 4 „Ausführungsdetails“)		
Türblatt	Falzbreite	 <i>Falztiefen: Ableitung aus Rahmenfalz</i>
	Band	min. 2 Stk. Objektbänder / Einbohrbänder z. B. SASSBA HR 18–EI 30*
	Schloss	min. 1-Fallenschloss z. B. Glutz 1102* / Glutz Treplane 1834*
	Zylinder	Zylinder, mechatronischer Zylinder, ohne Zylinder / BB mit Blindschild
	Drücker, Schild	Stahl-Vierkantstifte
	Elektroübergang	Ausfräsung Rahmen und Türen z. B. Dorma Kü 480*
	Spion	≤ Ø15 mm Bohrdurchmesser
	Türschliesser	aufgesetzter TS, integrierter TS (Türdicke ≥ 50 mm) z. B. Dorma ITS 96*
	Standflügel-Verriegelung	Oben- und Untenverriegelung Ausnahmen min. Obenverriegelung für Türen ≥ 62 mm (Dicke) / ≥ 50 mm (Dicke) Holzrahmentüren ohne Glas ≤ 2250 mm
	Riegel	Kantenriegel, Gegenbascule, Falztreibriegelschlösser
	Schwelle / Winkel	Bodenluft, Absenkichtung z. B. Planet, Schwelle Winkel 30/40, Rahmen vierseitig
Rahmen	Querschnitte	Blendrahmen mindestens: 50 x 44 mm (Breite x Tiefe) Blockrahmen mindestens: 45 x 44 mm (Breite x Tiefe)
	Falz	≥ 32 x 15 mm, Türe stumpf: ≥ 34 x 15 mm (Tiefe inkl. Gummidichtung) Rahmen an Wand mit Federverbindung geprüft
	Schliessblech	Lappen-, Winkel- und Einfrässchliessblech aus Stahl ≥ 1.5 mm Blechdicke z. B. Glutz B-1001 / Glutz B-1151* / Brandschutz-Elektrotüröffner z. B. Glutz 91004
	Dichtung	Silikon, EPDM (Überschlagsdichtung geprüft) gem. Dok. 4 „Ausführungsdetails“
Wand	Falz	≥ 32 x 15 mm, Türe stumpf: ≥ 34 x 15 mm (Tiefe inkl. Gummidichtung) Rahmen an Wand mit Federverbindung geprüft
	Schliessblech	Lappen-, Winkel- und Einfrässchliessblech aus Stahl ≥ 1.5 mm Blechdicke z. B. Glutz B-1001 / Glutz B-1151* / Brandschutz-Elektrotüröffner z. B. Glutz 91004
	Dichtung	Silikon, EPDM (Überschlagsdichtung geprüft) gem. Dok. 4 „Ausführungsdetails“
	Abschottung	Kombischott, Elementdicke ≥ 50 mm (Mindestabstände sind einzuhalten gem. Dok. 4 „Ausführungsdetails“)
	Elektrodose	Elementdicke ≥ 62 mm

* gleich stark, stärker oder ähnliches Produkt / gem. Dok. 4 „Ausführungsdetails“

1.12 Vollwand VS Span / Schall-Dämm / (Zugehörige Tragkonstruktion), EI30
(VKF Anerkennung Nr. [22327](#) mit Vollspankern [23228](#) mit Schalldämmkern)

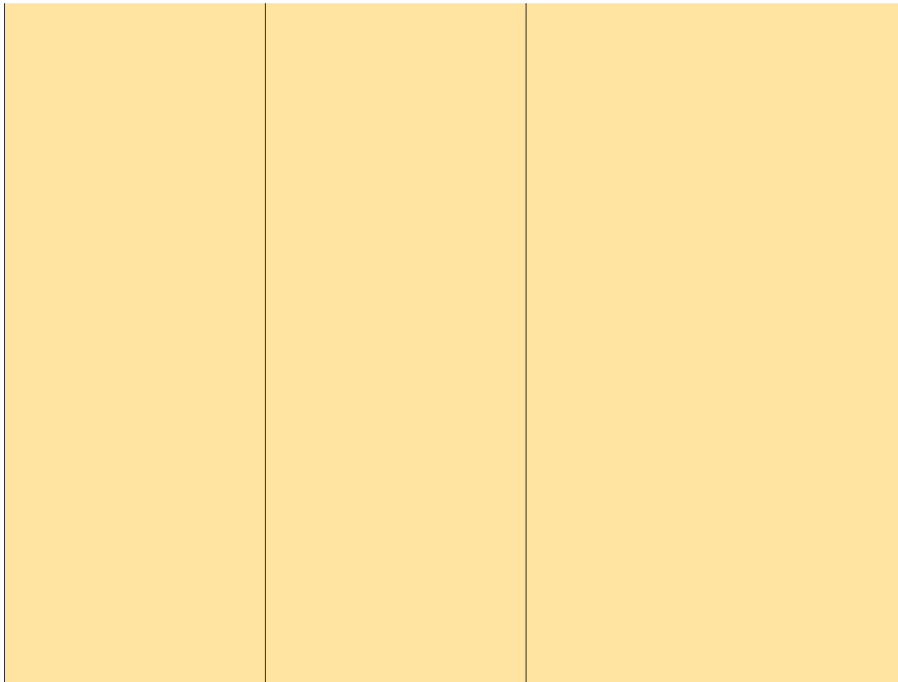

Hauptmerkmale		
<p>Wandaufbau:</p> <ul style="list-style-type: none"> <i>Kern:</i> <ul style="list-style-type: none"> - Vollspanplatte - Schalldämmaufbau <i>Deck:</i> <ul style="list-style-type: none"> HDF / MDF / Exterior <i>Kanten:</i> <ul style="list-style-type: none"> Eiche / Sipo massiv, KVZ, schichtverleimt <i>Anleimer:</i> <ul style="list-style-type: none"> gem. Dok. 4 „Ausführungsdetails“ 	<p>Mögliche Zwischenlagen:</p> <ul style="list-style-type: none"> Alubleche, $d \leq 0,5$ mm Bleieinlagen, $d \leq 1,0$ mm (ab Dicke 50 mm) <p>Oberfläche:</p> <ul style="list-style-type: none"> roh, geölt, lasiert oder lackiert Furniere & Beschichtungen bis 1.5 mm Dicke sind auf der Fläche erlaubt, inkl. Alu, KH Argotherm und Alumax <p>Wanddoppel:</p> <ul style="list-style-type: none"> gem. Dok. 4 „Ausführungsdetails“ 	<p>Kantenschutzprofil:</p> <ul style="list-style-type: none"> gem. Dok. 4 „Ausführungsdetails“ <p>Verglasung:</p> <ul style="list-style-type: none"> nicht geprüft
<p>Stahlzargen:</p> <ul style="list-style-type: none"> nicht geprüft 	<p>Holz-Rahmen /-Futter:</p> <ul style="list-style-type: none"> Blendrahmen Blockrahmen Blockfutter gem. Dok. 4 „Ausführungsdetails“ 	<p>Einbau in:</p> <ul style="list-style-type: none"> Massivbauwand ≥ 150 mm Leichtbauwand ≥ 100 mm Normtragwände nach Lignum EI30, EI60 und EI90

Maximal zulässige Lichtmasse*	mit Vollspankern	mit Schalldämmkern
Vollwand	Hmax: 4'000 mm Bmax: endlos (Wanddicke ≥ 46 mm)	Hmax: 4'000 mm Bmax: endlos (Wanddicke ≥ 51 mm)

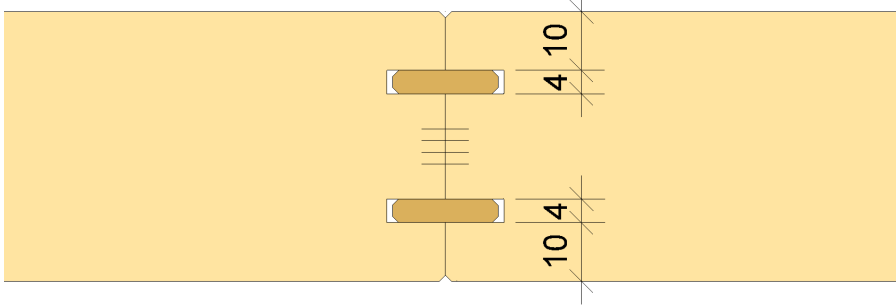
Ausführungsdetails (weitere Angaben gem. Dok. 4 „Ausführungsdetails“)	
Fugenverbindung	 <p>Die Elementstösse sind vollflächig zu verleimen.</p>
Versatz von Fugenstoss	≥ 500 mm Bild
Elementgrösse	Bmax: 2000 mm
Revisionsöffnung	geprüft gemäss Dok. 4 „Ausführungsdetails“
Kabeldurchführung	Kabeldurchführung gem. Dok. 4 „Ausführungsdetails“
Abschottung	Weichschott, Elementdicke ≥ 50 mm (Mindestabstände sind einzuhalten gem. Dok. 4 „Ausführungsdetails“)
Elektrodose	Elementdicke ≥ 62 mm

* gleich stark, stärker oder ähnliches Produkt / gem. Dok. 4 „Ausführungsdetails“

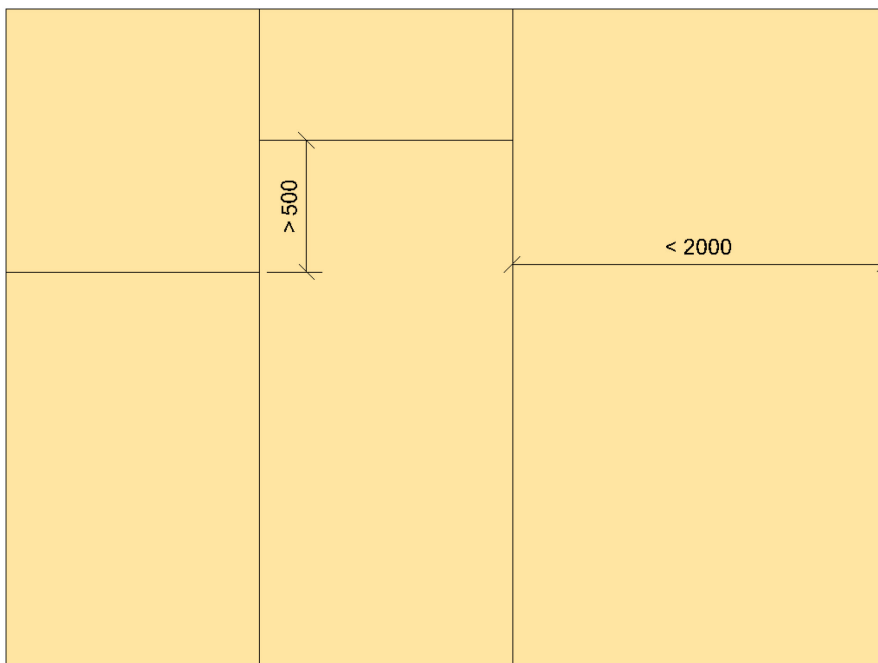

1.13 Vollwand VS Flachs (Keine Zugehörige Tragkonstruktion), EI30
(VKF Anerkennung Nr. [22327](#) mit Vollspankern)

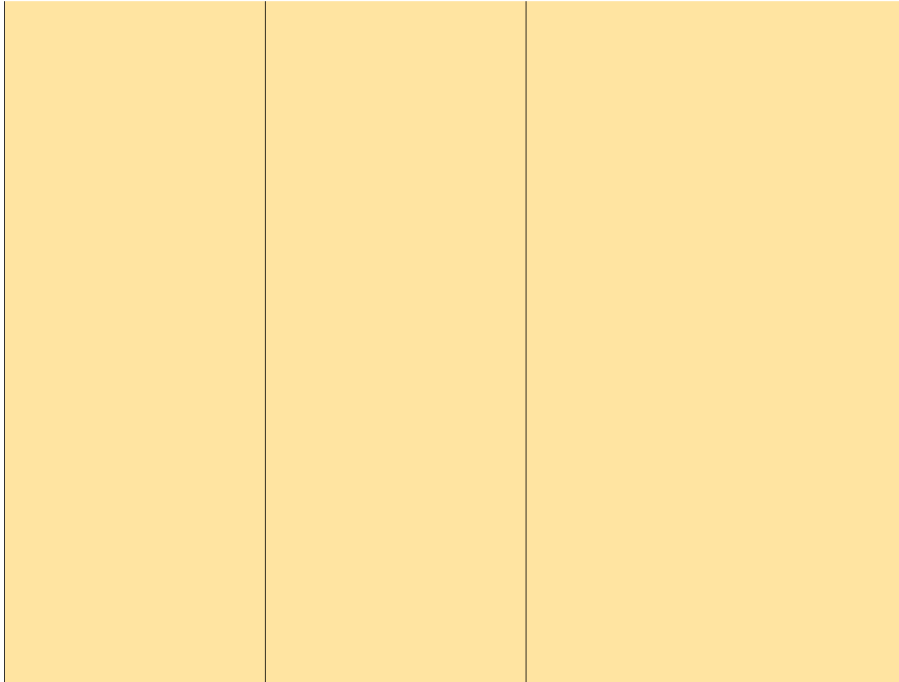

Hauptmerkmale		
Wandaufbau: <ul style="list-style-type: none"> <i>Kern:</i> <ul style="list-style-type: none"> - Flachs <i>Deck:</i> <ul style="list-style-type: none"> HDF / MDF / Exterior <i>Kanten:</i> <ul style="list-style-type: none"> Eiche / Sipo massiv, KVZ, schichtverleimt <i>Anleimer:</i> <ul style="list-style-type: none"> gem. Dok. 4 „Ausführungsdetails“ 	Mögliche Zwischenlagen: <ul style="list-style-type: none"> nicht geprüft Oberfläche: <ul style="list-style-type: none"> roh, geölt, lasiert oder lackiert Furniere & Beschichtungen bis 1.5 mm Dicke sind auf der Fläche erlaubt, inkl. Alu, KH Argotherm und Alumax Wanddoppel: <ul style="list-style-type: none"> nicht geprüft 	Kantenschutzprofil: <ul style="list-style-type: none"> gem. Dok. 4 „Ausführungsdetails“ Verglasung: <ul style="list-style-type: none"> nicht geprüft Kombination IGS Glaswand massiv möglich
Stahlzargen: <ul style="list-style-type: none"> nicht geprüft 	Holz-Rahmen /-Futter: <ul style="list-style-type: none"> nicht geprüft 	Einbau in: <ul style="list-style-type: none"> Massivbauwand ≥ 150 mm Leichtbauwand ≥ 100 mm Normtragwände nach Lignum EI30, EI60 und EI90

Maximal zulässige Lichtmasse*	mit VS Flachskern
Vollwand	Hmax: 5'000 mm Bmax: endlos (Wanddicke ≥ 50.4 mm)

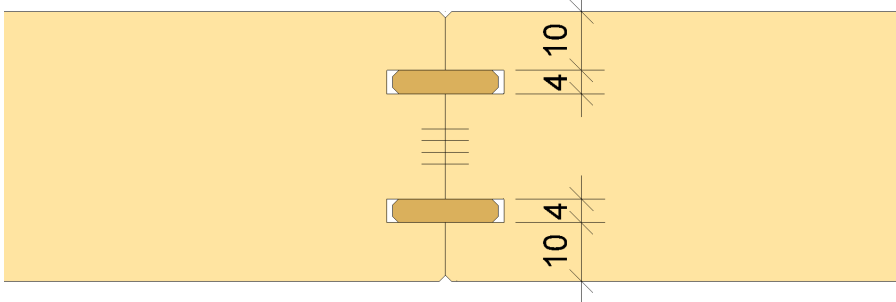
Ausführungsdetails (weitere Angaben gem. Dok. 4 „Ausführungsdetails“)	
Fugenverbindung	 <p>Die Elementstösse sind vollflächig zu verleimen.</p>
Versatz von Fugenstoss	≥ 500 mm (Kreuzfuge möglich)
Elementgrösse	max: 1578 x 3430 mm
Revisionsöffnung	nicht geprüft
Abschottung	Weichschott, Elementdicke ≥ 50 mm (Mindestabstände sind einzuhalten gem. Dok. 4 „Ausführungsdetails“)
Kabeldurchführung	Kabeldurchführung gem. Dok. 4 „Ausführungsdetails“
Elektrodose	Elementdicke ≥ 62 mm

* gleich stark, stärker oder ähnliches Produkt / gem. Dok. 4 „Ausführungsdetails“

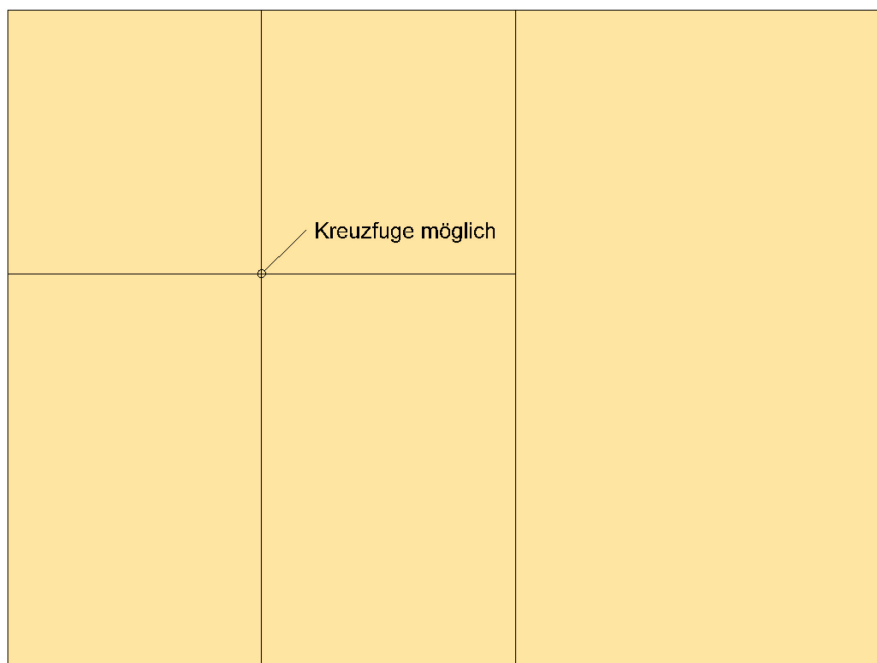

Richtungsänderungen

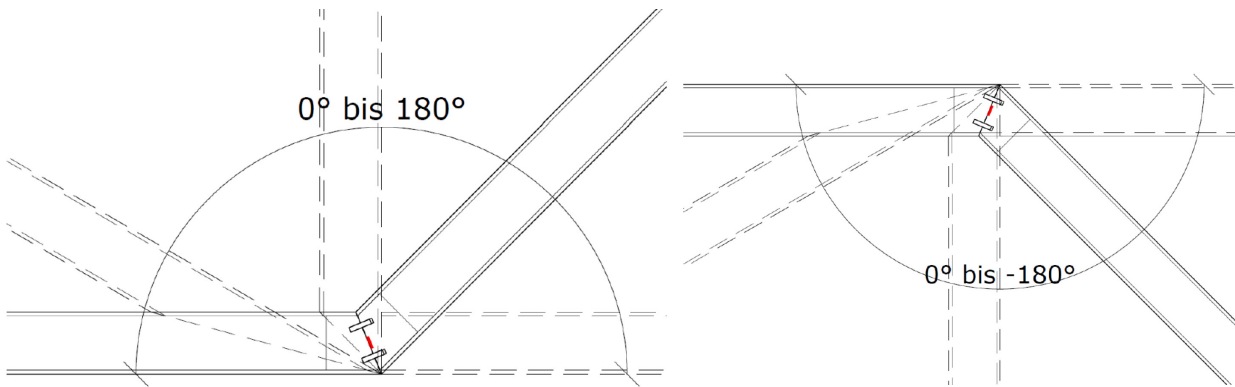

Kombination mit Glaswand möglich

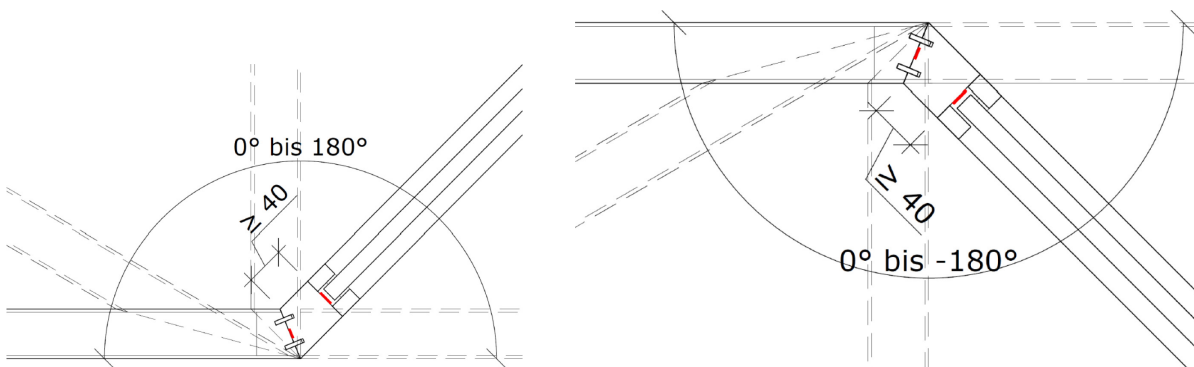

1.14 Glaswand EI 30 (zugehörige Tragkonstruktion)
(VKF Anerkennung Nr. [23233](#) mit Glas)

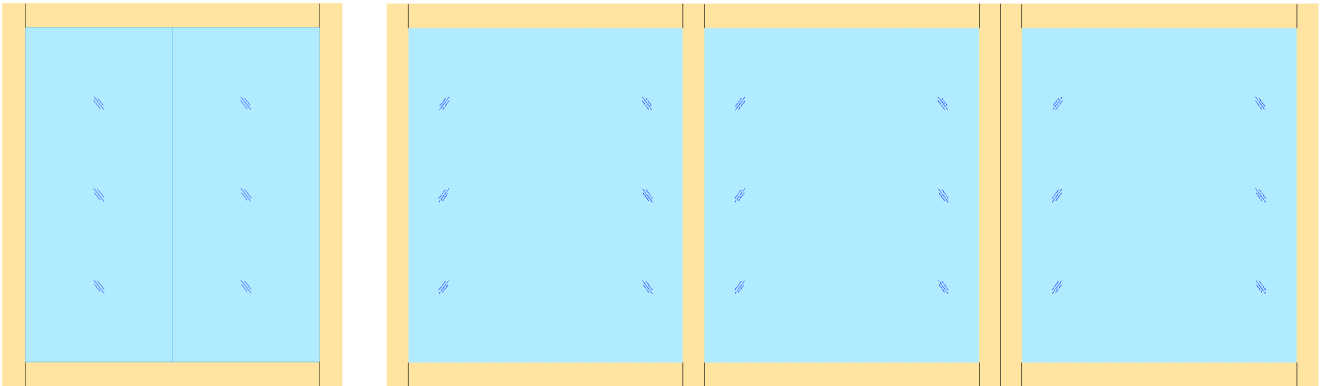

Hauptmerkmale		
<p>Wandaufbau:</p> <ul style="list-style-type: none"> <i>Friese:</i> Eiche / Sipo massiv, KVZ, schichtverleimt <i>Deck:</i> HDF / MDF / Exterior Aufbau ohne Deck zulässig <i>Anleimer:</i> gemäss Dok. 4 „Ausführungsdetails“ Massivfriese: Detailangaben siehe 1.9 	<p>Mögliche Zwischenlagen:</p> <ul style="list-style-type: none"> Alubleche, $d \leq 0,5$ mm Bleieinlagen, $d \leq 1,0$ mm (ab Dicke 50 mm) <p>Oberfläche:</p> <ul style="list-style-type: none"> roh, geölt, lasiert oder lackiert Furniere & Beschichtungen bis 1.5 mm Dicke sind auf der Fläche erlaubt, inkl. Alu, KH Argotherm und Alumax <p>Wanddoppel:</p> <ul style="list-style-type: none"> gem. Dok. 4 „Ausführungsdetails“ 	<p>Kantenschutzprofil:</p> <ul style="list-style-type: none"> gem. Dok. 4 „Ausführungsdetails“ <p>Verglasung:</p> <ul style="list-style-type: none"> Monoglas IV-Glas Flächenbündige Gläser Schallschutz- und Einbruchschutzgläser gem. Dok. 3 „Verglasungen“
<p>Stahlzargen:</p> <ul style="list-style-type: none"> nicht geprüft 	<p>Holz-Rahmen /-Futter:</p> <ul style="list-style-type: none"> Blendrahmen Blockrahmen Blockfutter gem. Dok. 4 „Ausführungsdetails“ 	<p>Einbau in:</p> <ul style="list-style-type: none"> Massivbauwand ≥ 150 mm Leichtbauwand ≥ 100 mm Normtragwände nach Lignum EI30, EI60 und EI90

Maximal zulässige Lichtmasse	Massivholzfriese
Aussenmasse	Hmax: 3'000 mm Bmax: endlos Amax: endlos (Wanddicke ≥ 50 mm)

Ausführungsdetails (weitere Angaben gem. Dok. 4 „Ausführungsdetails“)

Fugenverbindung

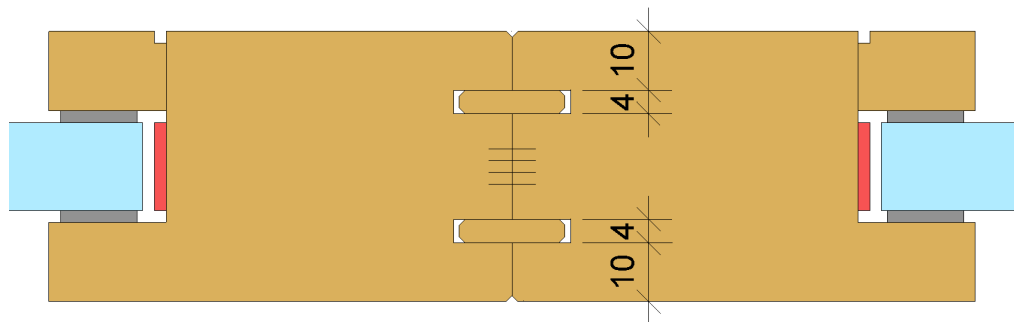

Die Elementstösse sind vollflächig zu verleimen.

Weitere Glasdetails Dok. 3 „Verglasungen“

Glas	Monoglas, Wand ≥ 50 mm	IV-Glas, Wand ≥ 50 mm
Trockenverglasung Fire Swiss Foam 30-15 / 30-15 IV	l ≤ 2300 mm A ≤ 2.07 m ²	l ≤ 2790 mm A ≤ 3.14 m ²
Nassverglasung Fire Swiss Foam 30-15 / 30-15 IV	l ≤ 2870 mm A ≤ 3.99 m ²	l ≤ 2790 mm A ≤ 3.14 m ²
Trockenverglasung Fire Swiss Foam 30-19 / 30-19 IV	l ≤ 2300 mm A ≤ 2.07 m ²	l ≤ 2894 mm A ≤ 4.4 m ²
Nassverglasung Fire Swiss Foam 30-19 / 30-19 IV	l ≤ 2870 mm A ≤ 3.99 m ²	l ≤ 2894 mm A ≤ 4.4 m ²
Fire Swiss Foam Stossfuge 30-19 / 30-19 IV	Stossfuge: Weitere Infos gemäss Dok. 3 „Verglasungen“	Stossfuge: Weitere Infos gemäss Dok. 3 „Verglasungen“

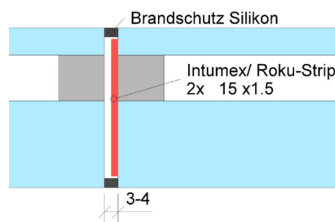
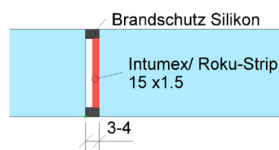

Kombination mit IGS Vollwand

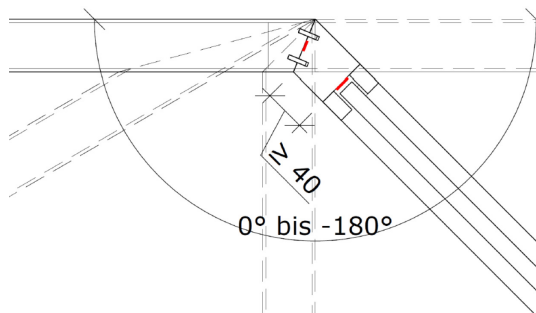
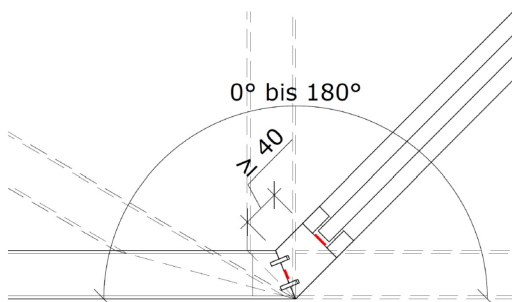

1.15 1-flg. Türe Vollspankern, stumpf, mit verdecktem Dämmschichtbildner, ohne Glas, EI30
(VKF Anerkennung Nr. [16907](#))

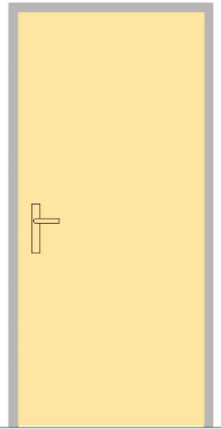

Hauptmerkmale		
<p>Türaufbau:</p> <ul style="list-style-type: none"> Kern: Vollspanplatte Deck: HDF / MDF / Exterior mit/ohne Alueinlagen Einleimer seitlich: Fichte, spez. Gew. $\geq 420 \text{ kg/m}^2$ Einleimer quer: Eiche / Sipo, massiv, KVZ, schichtverleimt <p><i>Dämmschichtbildner unsichtbar, auf Kanteninnenseite angeordnet</i></p>	<p>Mögliche Zwischenlagen:</p> <ul style="list-style-type: none"> Alubleche, $d \leq 0,5 \text{ mm}$ Bleieinlagen, $d \leq 1,0 \text{ mm}$ (ab Dicke 50 mm) <p>Türoberfläche:</p> <ul style="list-style-type: none"> roh, geölt, lasiert oder lackiert Furniere & Beschichtungen bis 1.5 mm Dicke sind auf der Fläche erlaubt. Alu-Bleche: nicht geprüft <p>Türdoppel:</p> <ul style="list-style-type: none"> nicht geprüft 	<p>Kantenschutzprofil:</p> <ul style="list-style-type: none"> gem. Dok. 4 „Ausführungsdetails“ <p>Verglasung:</p> <ul style="list-style-type: none"> nicht geprüft
<p>Stahlzarge:</p> <ul style="list-style-type: none"> Stahlfassungszarge UDS oder UDS-LBW Steckzarge gem. Dok. 2 „Stahlzargen“ 	<p>Holz-Rahmen /-Futter:</p> <ul style="list-style-type: none"> nicht geprüft 	<p>Einbau in:</p> <ul style="list-style-type: none"> Massivbauwand $\geq 150 \text{ mm}$ Leichtbauwand $\geq 100 \text{ mm}$ Normtragwände nach Lignum EI30, EI60 und EI90

Maximal zulässige Lichtmasse	Vollspankern ohne Aluoberfläche	Vollspankern mit Aluoberfläche
	Hmax: 2'590 mm Bmax: 1'265 mm Amax: 2.97 m ² (Türdicke $\geq 44 \text{ mm}$)	Hmax: 2'250 mm Bmax: 1'100 mm Amax: 2.48 m ² (Türdicke $\geq 50 \text{ mm}$)

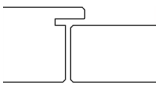
Ausführungsdetails (weitere Angaben gem. Dok. 4 „Ausführungsdetails“)		
Türblatt	Falzbreite	 Falztiefe: Ableitung aus Zargenfalz
	Band	min. 2 Stk. Objektbänder*
	Schloss	min. 1-Fallenschloss z. B. Glutz 1102* / Glutz Treplane 1834*
	Zylinder	Zylinder, mechatronischer Zylinder, ohne Zylinder / BB mit Blindschild
	Drücker, Schild	Stahl-Vierkantstifte
	Elektroübergang	Ausfräsung Rahmen und Türen z. B. Dorma Kü 480*
	Spion	≤ Ø15 mm Bohrdurchmesser
	Türschliesser	aufgesetzter TS*
	Schwelle, Winkel	Bodenluft, Absenkichtung z. B. Planet, Schwelle Winkel 30/40, Rahmen vierseitig
	Abschottung	----
	Elektrodose	----
Stahlzarge	Falz	≥ 50 x 17 mm (Tiefe inkl. Gummidichtung x Breite) gem. Dok. 4 „Ausführungsdetails“
	Schliessblech	Vibro-Stop, Riegel ausgestanzt / Brandschutz-Elektrotüröffner z. B. eff eff 118
	Dichtung	Silikon, EPDM, gem. Dok. 4 „Ausführungsdetails“

* gleich stark, stärker oder ähnliches Produkt / gem. Dok. 4 „Ausführungsdetails“